

Канал-КВАРК-КП

КОРПУС вентиляторов имеет каркас выполненный из алюминиевого профиля. В качестве наружных ограждающих элементов служат ПАНЕЛИ, обшивка которых выполнена из листовой оцинкованной стали. Панели заполнены негорючей минеральной ватой, характеризующейся высокой звукоизоляцией и низким коэффициентом теплопотерь.

Внутри корпуса установлено РАБОЧЕЕ КОЛЕСО, представляющее собой "свободное колесо" с назад загнутыми лопатками, которое проходит тщательную статическую и динамическую балансировку.

Вентиляторы комплектуются асинхронными трехфазными электродвигателями, позволяющими регулировать частоту вращения рабочего колеса с помощью частотных преобразователей.

Комплектация вентиляторов однофазными электродвигателями по дополнительному запросу.

Канал-КВАРК-КП имеют компактные размеры, что позволяет применять их в условиях ограниченного пространства; обеспечивает удобство монтажа и обслуживания, а также универсально сочетаются с другими элементами систем канальной вентиляции.

Канал-КВАРК-КП сохраняют работоспособность вне зависимости от пространственной ориентации.

При необходимости, допускается монтаж вентилятора Канал-КВАРК-КП вне здания: на специальных площадках или на крыше здания, при этом на входе в вентилятор устанавливают козырек с решеткой или сеткой для защиты от посторонних предметов и осадков.

Вентиляторы Канал-КВАРК-КП допускают применение дополнительных устройств обработки воздуха из типоряда круглых и прямоугольных канальных систем.

- в компактных стационарных системах приточной и вытяжной вентиляции, а также в системах кондиционирования воздуха производственных, общественных и жилых зданий;
- имеют компактные размеры, что позволяет применять оборудование в условиях ограниченного пространства;
- специальные элементы позволяют устанавливать вентилятор снаружи здания;
- обеспечивают удобство монтажа и обслуживания;
- дополнительные комплекты аксессуаров позволяют адаптировать вентилятор в соответствии с особенностями места его установки;
- не допускается наличие в воздухе липких, волокнистых и абразивных компонентов, взрывоопасных примесей;
- для воздушных сред с допустимым содержанием пыли и твердых примесей не более 0,1 г/м³;
- температурный диапазон перемещаемой среды от -30° С до +40° С;
- Класс защиты: IP 54.

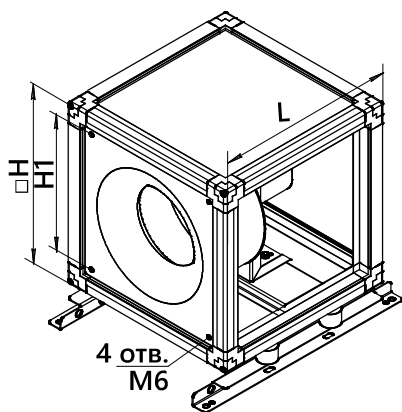

Канал-КВАРК-КП-40-40-9-2,5-4-380

- вентилятор канальный радиальный квадратный каркасно-панельный
- общепромышленное исполнение
- размер (по квадратному присоединительному сечению)
- количество лопаток
- номер вентилятора
- число полюсов электродвигателя
- напряжение питания электродвигателя

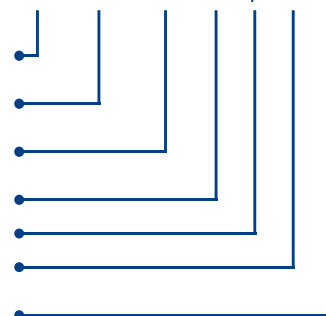

ТИПОРАЗМЕР	Размеры, мм			Масса, кг не более
	□H	H1	L	
Канал-КВАРК-КП-40-40	400	297	400	18,5
Канал-КВАРК-КП-42-42	420	317	420	21,9
Канал-КВАРК-КП-46-46	460	357	460	28,6
Канал-КВАРК-КП-50-50	500	397	500	44,1
Канал-КВАРК-КП-67-67	670	567	670	108,6
Канал-КВАРК-КП-80-80	800	697	800	100,6
Канал-КВАРК-КП-100-100	1000	897	1000	155,7

Канал-КВАРК-КП

ТИПОРАЗМЕР	Частота вращения двигателя, мин-1	Установочная мощность двигателя, кВт	Номинальный ток, А	Корректированный уровень звукового давления LpA, дБ(А)		
				на входе	на выходе	к окружению
Канал-КВАРК-КП-40-40-9-2,5-4-380	1350	0,25	0,82	55	46	40
Канал-КВАРК-КП-40-40-9-2,5-2-380	2750	0,55	1,4	70	61	55
Канал-КВАРК-КП-42-42-9-2,8-4-380	1350	0,25	0,82	56	48	42
Канал-КВАРК-КП-42-42-9-2,8-2-380	2820	0,75	1,9	73	64	58
Канал-КВАРК-КП-46-46-9-3,15-4-380	1350	0,25	0,82	61	52	48
Канал-КВАРК-КП-46-46-9-3,15-2-380	2830	1,5	3,6	77	68	64
Канал-КВАРК-КП-50-50-6-3,55-4-380	1320	0,25	0,82	63	55	50
Канал-КВАРК-КП-50-50-6-3,55-2-380	2840	2,2	5	80	72	67
Канал-КВАРК-КП-50-50-9-3,55-4-380	1320	0,25	0,82	64	56	51
Канал-КВАРК-КП-50-50-9-3,55-2-380	2845	3	6,5	80	72	68
Канал-КВАРК-КП-67-67-6-4-4-380	1320	0,37	1,12	67	59	54
Канал-КВАРК-КП-67-67-6-4-2-380	2845	3	6,5	83	75	71
Канал-КВАРК-КП-67-67-9-4-4-380	1410	0,55	1,75	69	61	56
Канал-КВАРК-КП-67-67-9-4-2-380	2870	5,5	11	84	77	70
Канал-КВАРК-КП-67-67-6-4,5-4-380	1415	0,75	2,2	73	65	58
Канал-КВАРК-КП-67-67-6-4,5-2-380	2870	5,5	11	87	80	73
Канал-КВАРК-КП-67-67-9-4,5-4-380	1420	1,1	3,04	72	65	58
Канал-КВАРК-КП-67-67-9-4,5-2-380	2900	11	21,8	87	80	73
Канал-КВАРК-КП-67-67-6-5-6-380	920	0,37	1,33	66	59	52
Канал-КВАРК-КП-67-67-6-5-4-380	1420	1,5	3,95	75	68	61
Канал-КВАРК-КП-67-67-9-5-6-380	920	0,55	1,9	66	59	52
Канал-КВАРК-КП-67-67-9-5-4-380	1390	2,2	5,3	77	69	62
Канал-КВАРК-КП-80-80-6-5,6-6-380	930	0,75	2,29	70	63	55
Канал-КВАРК-КП-80-80-6-5,6-4-380	1390	2,2	5,3	81	74	66
Канал-КВАРК-КП-80-80-9-5,6-6-380	930	1,1	3,18	70	63	56
Канал-КВАРК-КП-80-80-9-5,6-4-380	1395	3	7,2	79	72	65
Канал-КВАРК-КП-80-80-6-6,3-6-380	930	1,1	3,18	73	67	59
Канал-КВАРК-КП-80-80-6-6,3-4-380	1425	4	9,3	84	77	69
Канал-КВАРК-КП-80-80-9-6,3-6-380	920	1,5	4,2	74	68	60
Канал-КВАРК-КП-80-80-9-6,3-4-380	1435	5,5	12,3	85	78	71
Канал-КВАРК-КП-100-100-6-7,1-6-380	940	2,2	5,9	77	71	63
Канал-КВАРК-КП-100-100-6-7,1-4-380	1455	7,5	16,1	88	82	74
Канал-КВАРК-КП-100-100-9-7,1-6-380	955	3	7,9	84	77	69
Канал-КВАРК-КП-100-100-9-7,1-4-380	1440	11	23,1	89	83	75

Канал-КВАРК-КП

Канал-КВАРК-КП-40-40-9-2,5-2

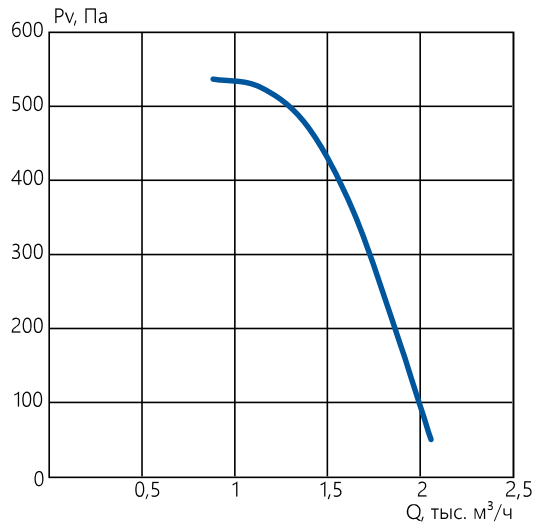

Канал-КВАРК-КП-40-40-9-2,5-4

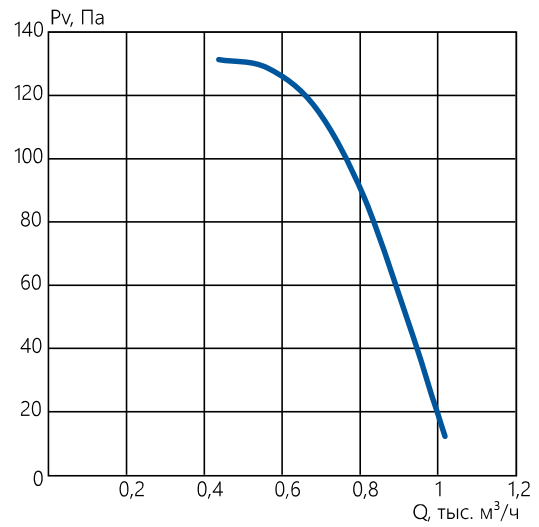

Канал-КВАРК-КП-42-42-9-2,8-2

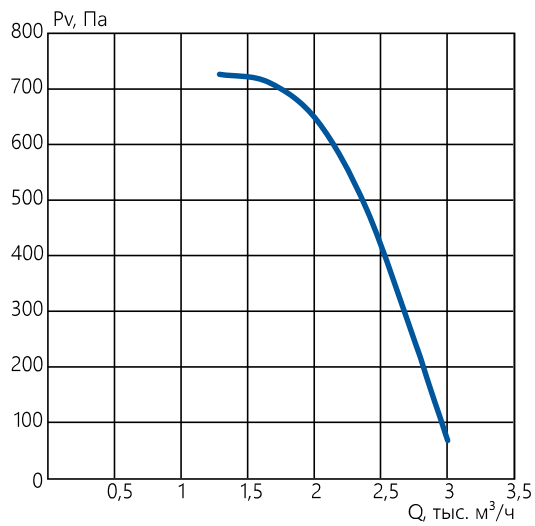

Канал-КВАРК-КП-42-42-9-2,8-4

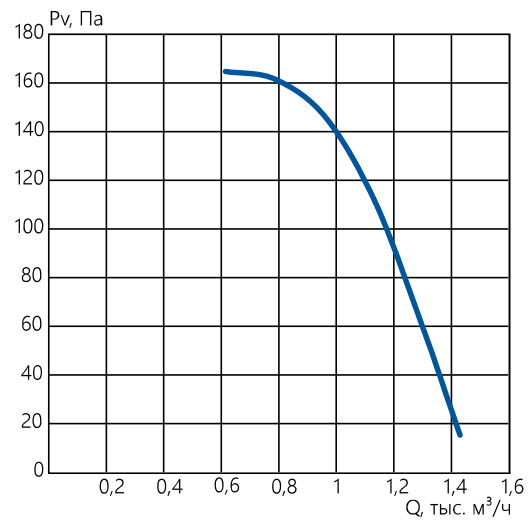

Канал-КВАРК-КП-46-46-9-3,15-2

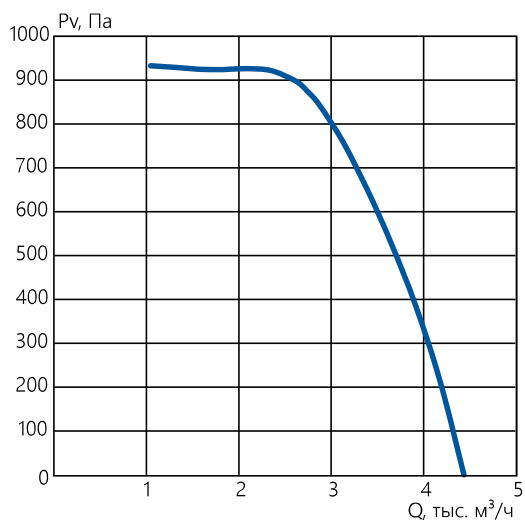

Канал-КВАРК-КП-46-46-9-3,15-4

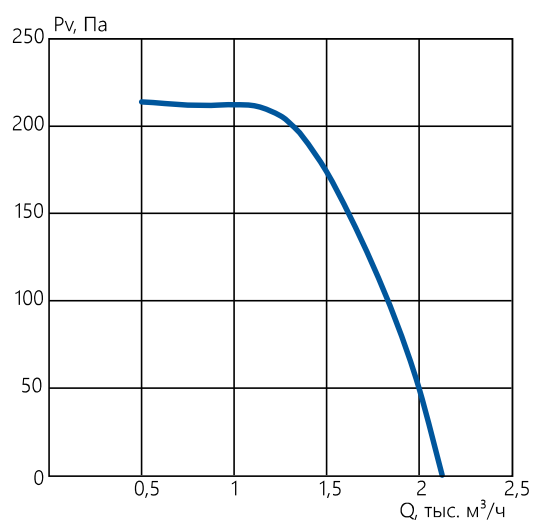

Канал-КВАРК-КП

Канал-КВАРК-КП-50-50-6-3,55-2

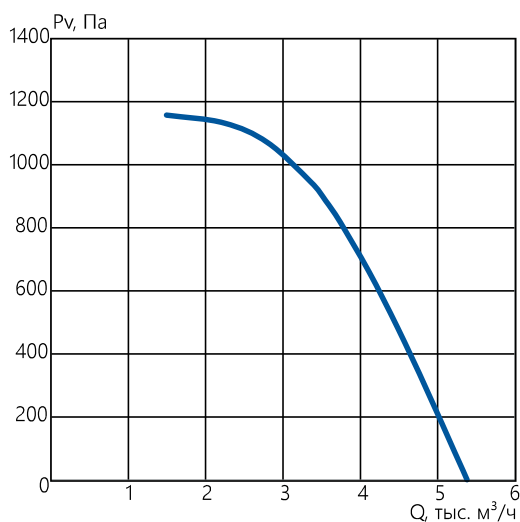

Канал-КВАРК-КП-50-50-6-3,55-4

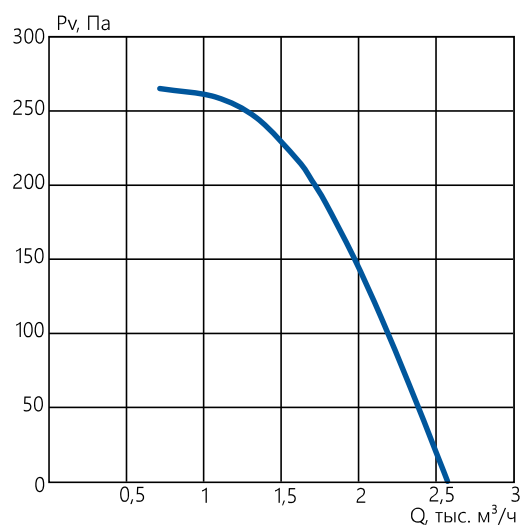

Канал-КВАРК-КП-50-50-9-3,55-2

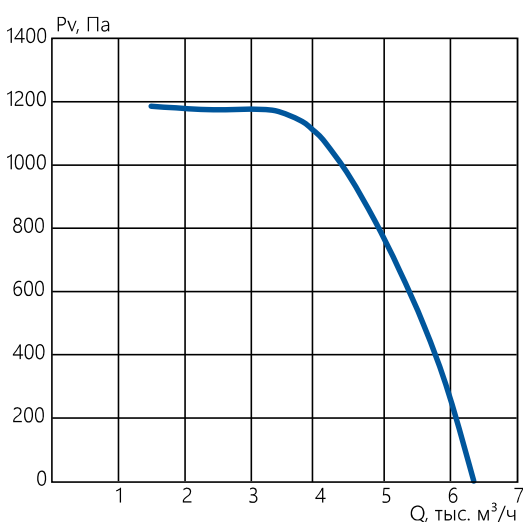

Канал-КВАРК-КП-50-50-9-3,55-4

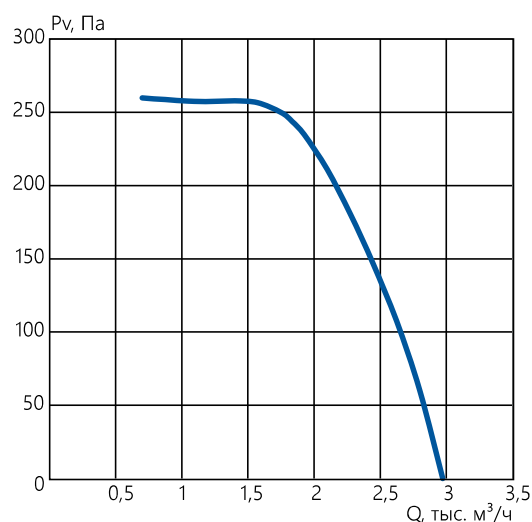

Канал-КВАРК-КП-67-67-6-4-2

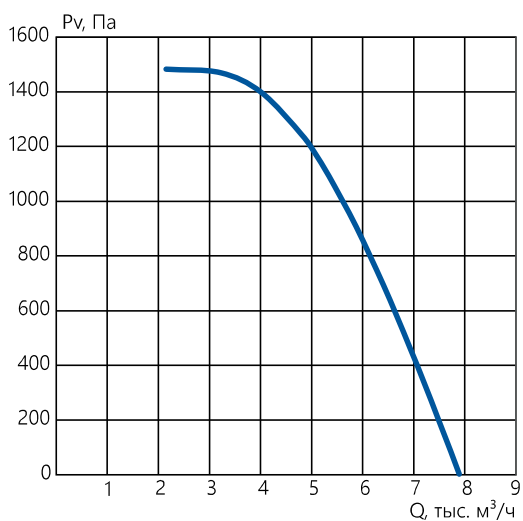

Канал-КВАРК-КП-67-67-6-4-4

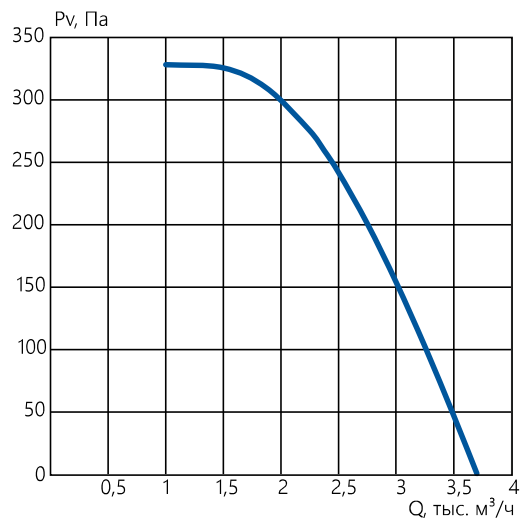

Канал-КВАРК-КП

Канал-КВАРК-КП-67-67-9-4-2

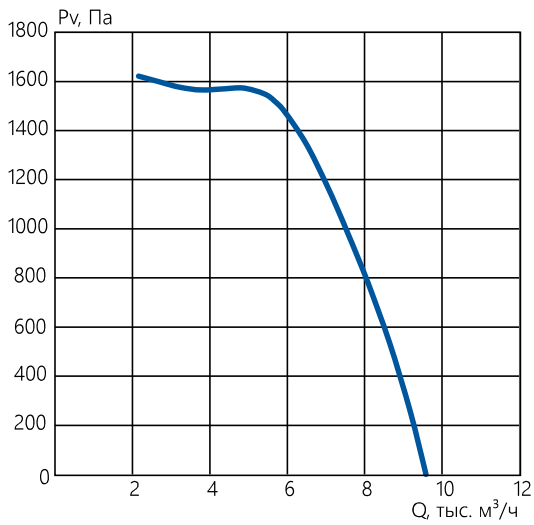

Канал-КВАРК-КП-67-67-9-4-4

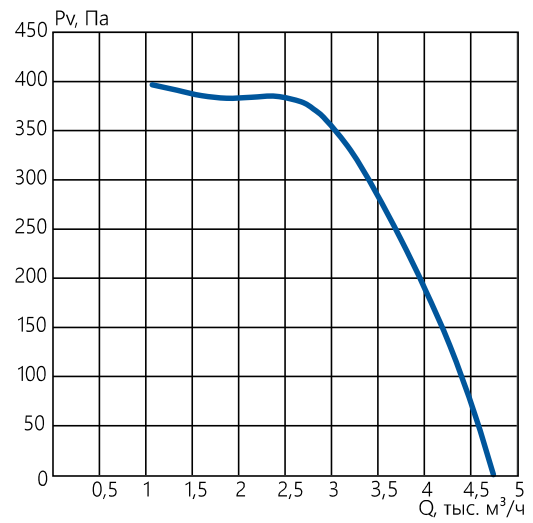

Канал-КВАРК-КП-67-67-6-4,5-2

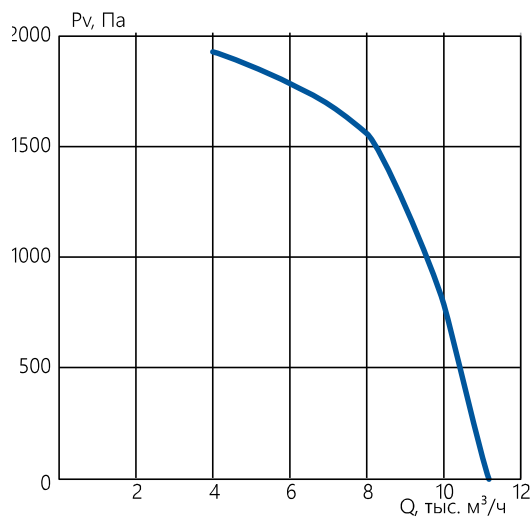

Канал-КВАРК-КП-67-67-6-4,5-4

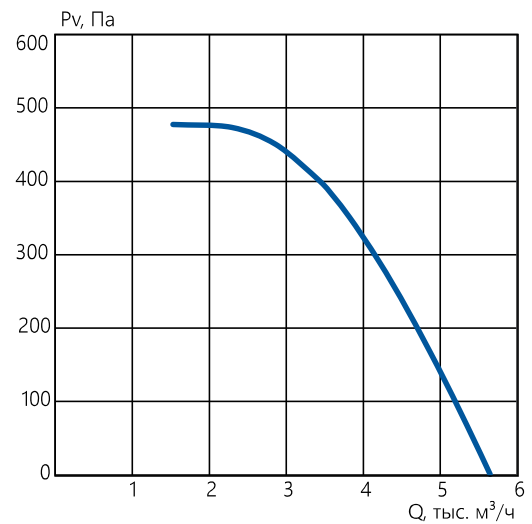

Канал-КВАРК-КП-67-67-9-4,5-2

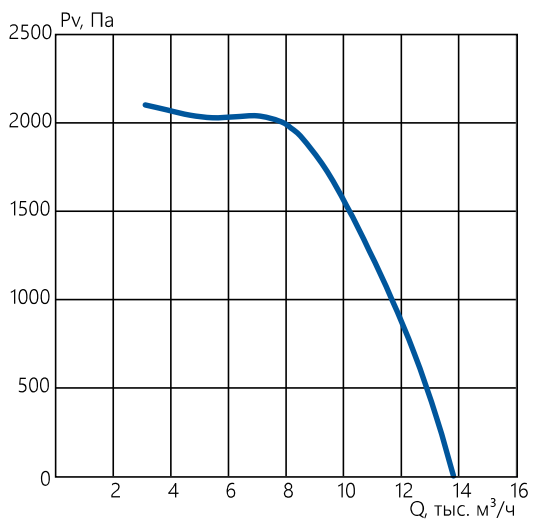

Канал-КВАРК-КП-67-67-9-4,5-4

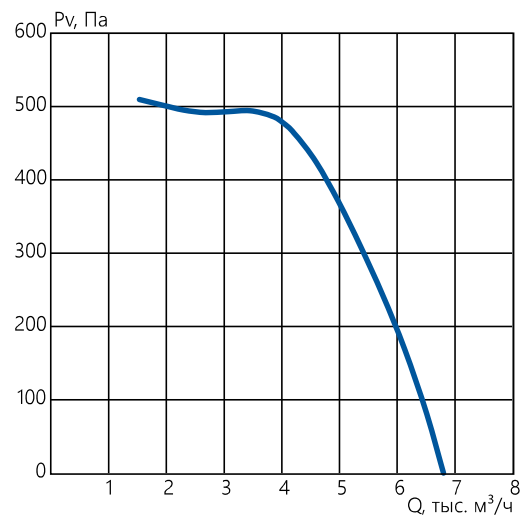

Канал-КВАРК-КП

Канал-КВАРК-КП-67-67-6-5-4

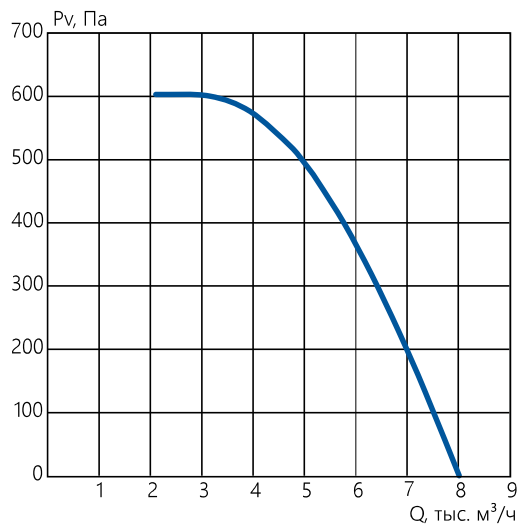

Канал-КВАРК-КП-67-67-6-5-6

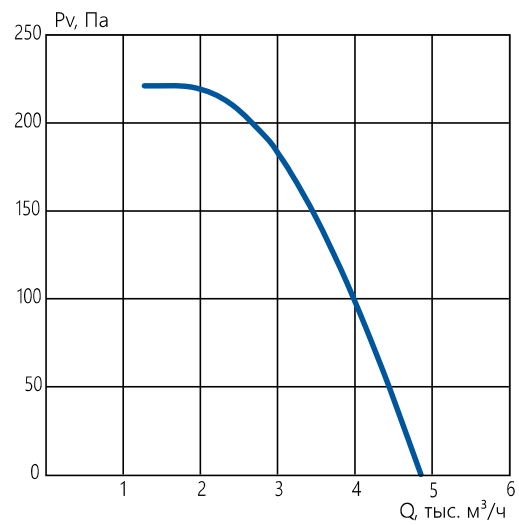

Канал-КВАРК-КП-67-67-9-5-4

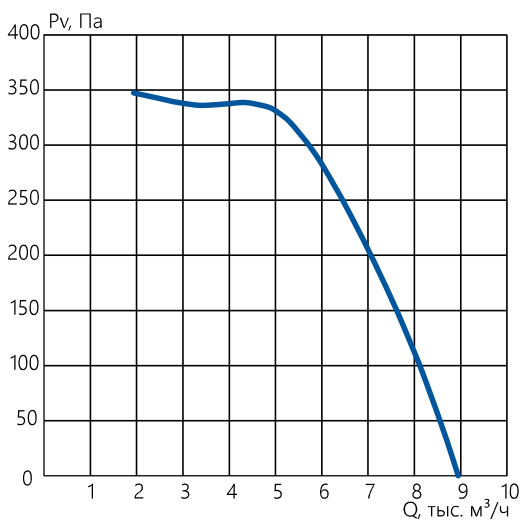

Канал-КВАРК-КП-67-67-9-5-6

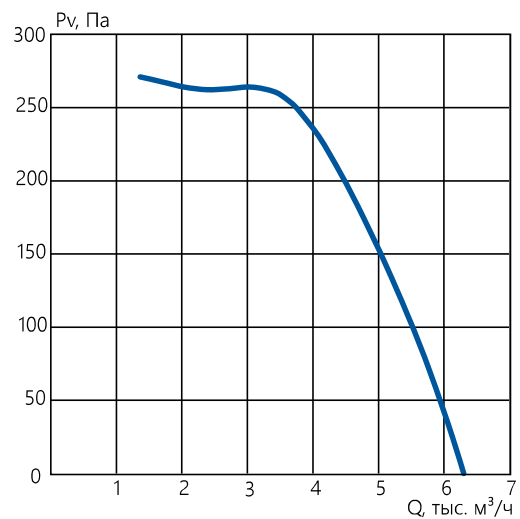

Канал-КВАРК-КП-80-80-6-5,6-4

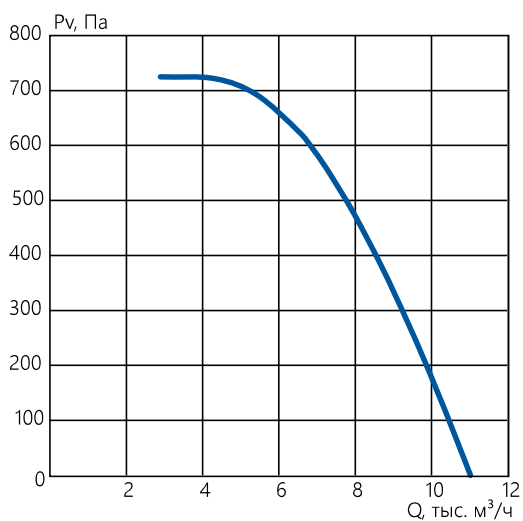

Канал-КВАРК-КП-80-80-6-5,6-6

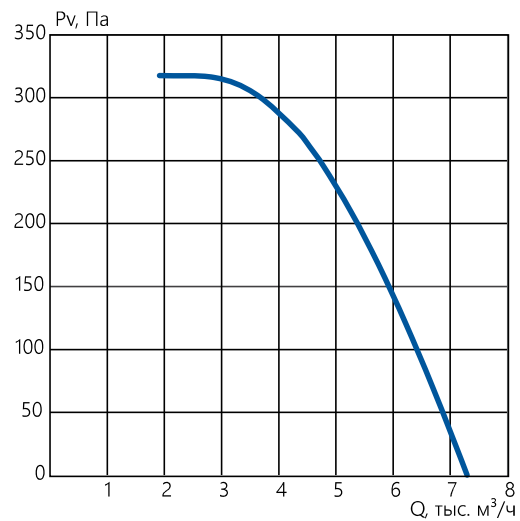

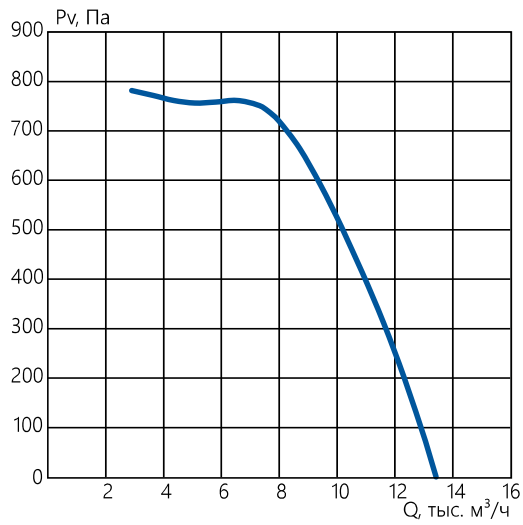
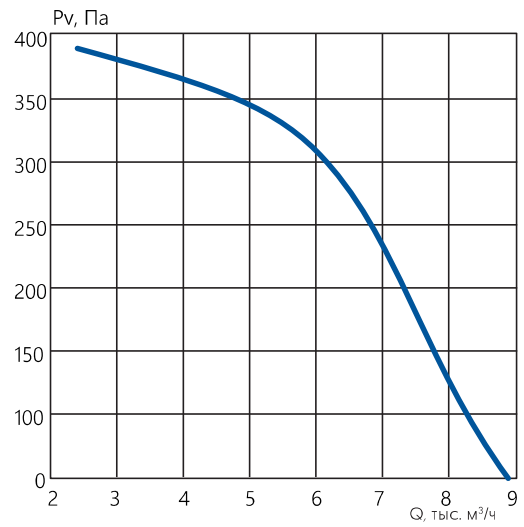
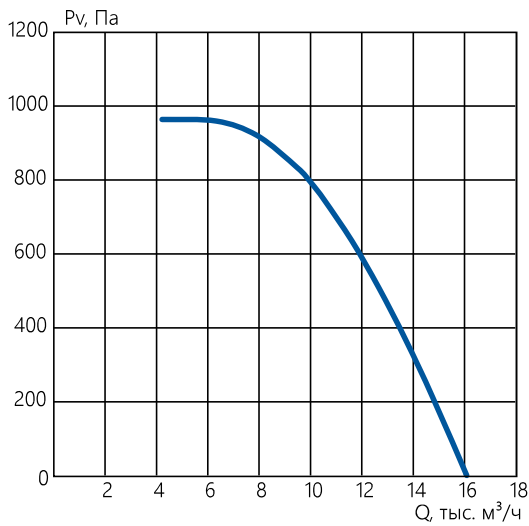
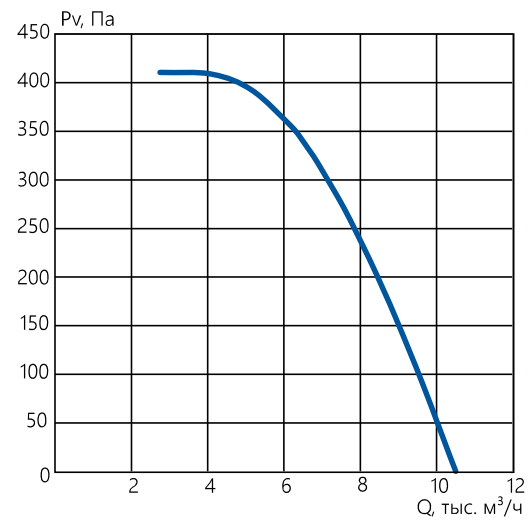
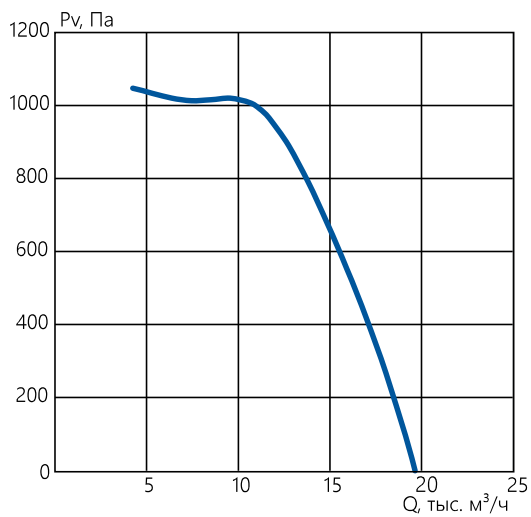
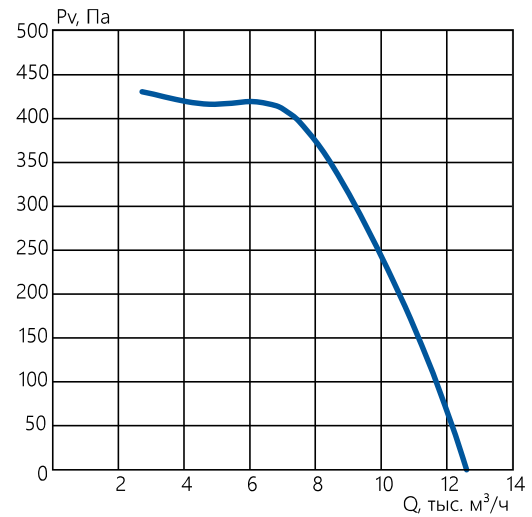
Канал-КВАРК-КП-80-80-9-5,6-4**Канал-КВАРК-КП-80-80-9-5,6-6****Канал-КВАРК-КП-80-80-6-6,3-4****Канал-КВАРК-КП-80-80-6-6,3-6****Канал-КВАРК-КП-80-80-9-6,3-4****Канал-КВАРК-КП-80-80-9-6,3-6**

Канал-КВАРК-КП-100-100-6-7,1-4

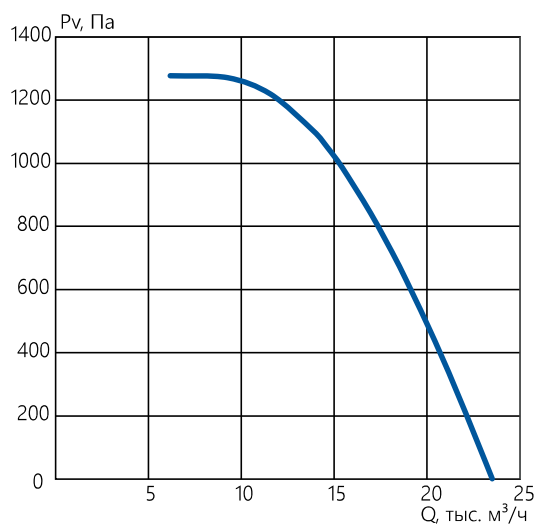

Канал-КВАРК-КП-100-100-6-7,1-6

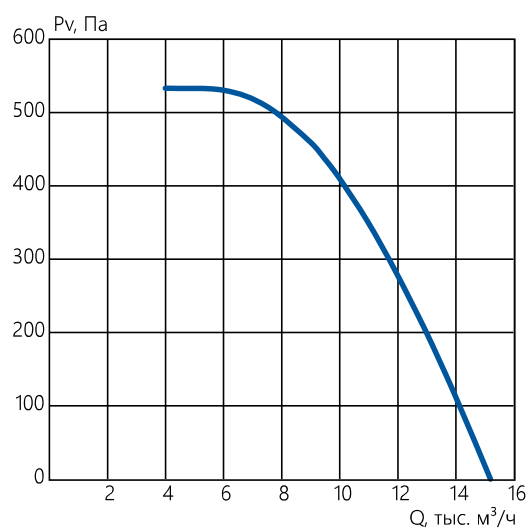

Канал-КВАРК-КП-100-100-9-7,1-4

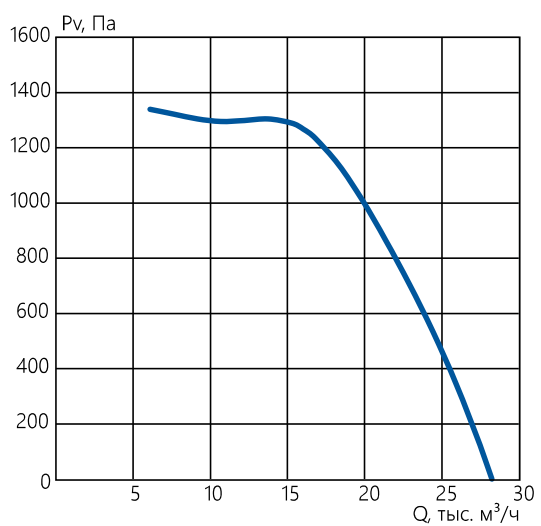

Канал-КВАРК-КП-100-100-9-7,1-6

