

## Канал-ГКП

КОРПУС шумоглушителя и КОРПУСА ПЛАСТИН выполнены из оцинкованной стали.

ПЛАСТИНЫ наполнены шумопоглощающей минеральной ватой с защитным покрытием, предотвращающим выдувание волокон.

Стандартно длина корпуса шумоглушителя для всех типоразмеров составляет 1000 мм.

По дополнительному запросу шумоглушители могут быть выполнены в корпусе другой длины (преимущественно кратной 500 мм).

При наружной установке они должны быть дополнительно защищены кожухом, который предотвращает попадание влаги (кожух изготавливается дополнительно по специальному заказу).

Преимущественно Канал-ГКП устанавливаются между вентиляторами и магистральными воздуховодами. В вытяжных системах механической вентиляции шумоглушители применяются как для защиты от шума обслуживаемых помещений, так и для снижения шума, поступающего от вентиляторов наружу.

МОНТАЖ шумоглушителей осуществляется независимо от пространственной ориентации, сохраняя работоспособность.

Перед шумоглушителем рекомендуется устанавливать прямой участок воздуховода длиной не менее 1 - 1,5 м. Данная мера необходима для выравнивания скорости воздуха по сечению воздуховода.

Для дополнительного снижения уровня шума можно использовать несколько шумоглушителей, установленных друг за другом.

- для защиты от шума обслуживаемых помещений и для снижения шума, поступающего от вентиляторов наружу;
- применяются в прямоугольных воздуховодах внутри помещений;
- используются как элементы приточных и вытяжных систем;
- воздух не должен содержать твердых, липких или агрессивных примесей;
- допустимая температура перемещаемого воздуха от - 30° С до + 50° С.

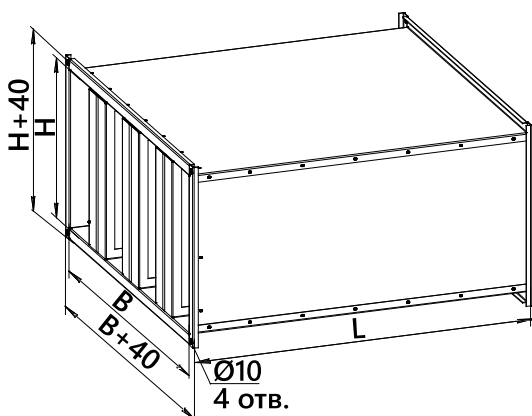

Канал-ГКП-40-20

- шумоглушитель канальный пластинчатый
- типоразмер (по прямоугольному присоединительному сечению В×Н)



ТИПОРАЗМЕР	Размеры, мм			Масса кг, не более
	В	Н	L	
Канал-ГКП-40-20	400	200	1000	26
Канал-ГКП-50-25	500	250		27
Канал-ГКП-50-30	500	300		30
Канал-ГКП-60-30	600	300		32
Канал-ГКП-60-35	600	350		37
Канал-ГКП-70-40	700	400		48
Канал-ГКП-80-50	800	500		58
Канал-ГКП-90-50	900	500		64
Канал-ГКП-100-50	1000	500		70

## Канал-ГКП

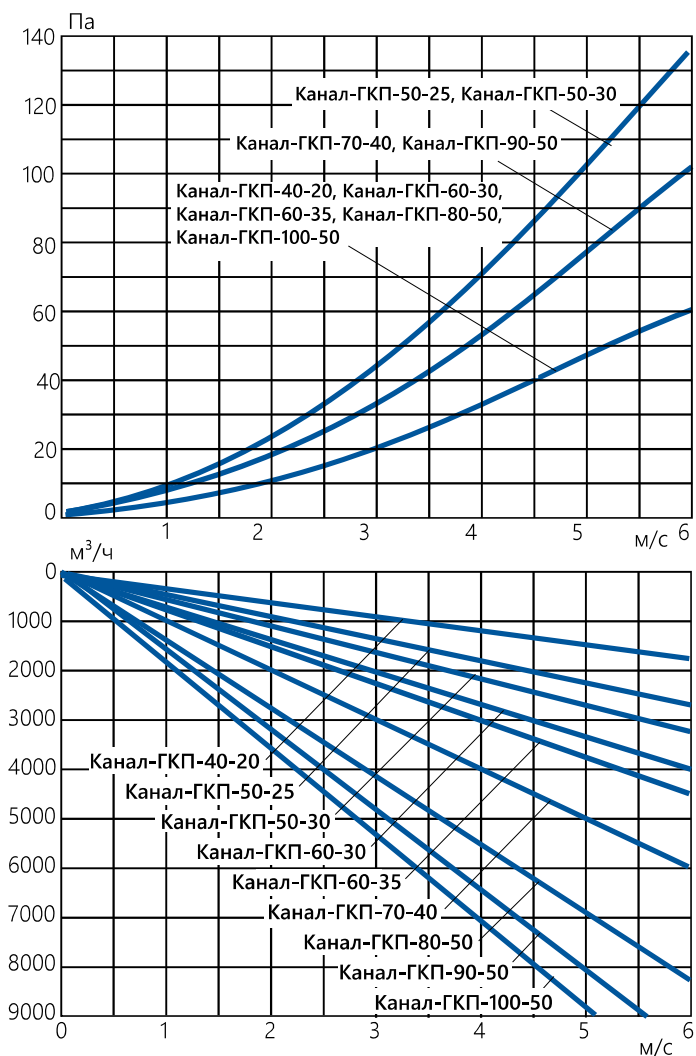

### ЭФФЕКТИВНОСТЬ СНИЖЕНИЯ ШУМА ПО ОКТАВНЫМ ПОЛОСАМ

