

## ПРИМЕНЕНИЕ

- ▶ специально разработанная конструкция для вентиляторов Канал-КВАРК-КП, Канал-КВАРК-КП-ЕС;
- ▶ для защиты вентилятора от попадания влаги и осадков при наружной установке вентилятора;
- ▶ устанавливаются сбоку на корпус вентилятора.

## КАНАЛ-КОЗЫРЕК ДЛЯ ЗАЩИТЫ ОТ ОСАДКОВ



## ИНФОРМАЦИЯ для заказа

### КАНАЛ-КОЗЫРЕК – 40-40

- козырек для защиты от осадков
- типоразмер

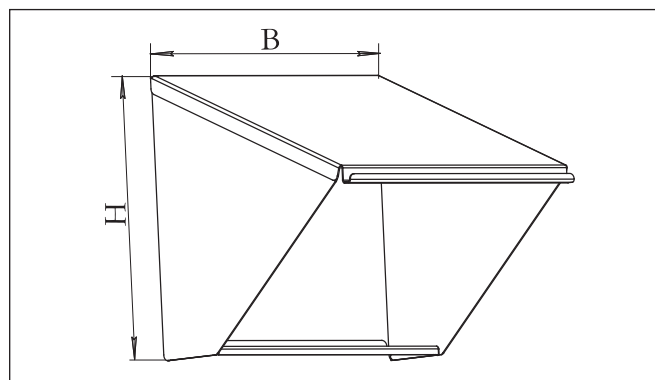

## ГАБАРИТНЫЕ РАЗМЕРЫ КАНАЛ-КОЗЫРЕК

ОБОЗНАЧЕНИЕ	Размеры, мм		Масса, кг не более
	В	Н	
КАНАЛ-КОЗЫРЕК–40-40	330	330	1,9
КАНАЛ-КОЗЫРЕК–42-42	350	350	2,0
КАНАЛ-КОЗЫРЕК–46-46	390	390	2,2
КАНАЛ-КОЗЫРЕК–50-50	430	430	2,4
КАНАЛ-КОЗЫРЕК–67-67	600	600	3,6
КАНАЛ-КОЗЫРЕК–80-80	730	730	4,0
КАНАЛ-КОЗЫРЕК–100-100	930	930	5,0